



Jandy®

UN CHAUFFE-PISCINE AU GAZ ULTRA COMPACT ET ÉCOÉNERGÉTIQUE

NOUVEAU !
Modèles homologués
par l'ASME désormais
disponibles



JXi™
POOL & SPA HEATER

LA TOTALE

Le chauffe-eau JXi™ repousse les limites des technologies de chauffage des piscines et spas avec ses dimensions ultra compactes, sa conception légère et ses options écoénergétiques qui réduiront vos frais d'électricité. Avec son installation extrêmement flexible, ce chauffe-eau à l'efficacité exceptionnelle et à faible émission de NOx est le choix incontournable des spécialistes et des propriétaires de piscine. Ils sont tous disponibles au gaz naturel ou au propane.

ÉCOÉNERGÉTIQUE

Un efficacité thermique de 84 % et une conception à **faible émission de NOx** qui dépassent les normes écoénergétiques les plus strictes du ministère de l'Environnement des États-Unis.† Choisissez un JXi avec VersaFlo™ ou ajoutez ou ajoutez l'ensemble VersaFlo pour réduire encore davantage votre facture d'énergie.



UNE INSTALLATION ULTRA RAPIDE

Des fonctionnalités pensées pour les professionnels afin d'assurer l'installation la plus simple possible :

La meilleure option de mise à niveau

Une flexibilité qui permet de remplacer le MasterTemp® et le Max-E-Therm® rapidement et sans ajustement de la plomberie.

Illustration : chauffe-eau avec dérivation intégrée VersaFlo optionnelle

*Non disponible avec les modèles homologués par l'ASME



Modèle concurrent principal*



Conception légère et ultra compacte

Facile à entreposer et transporter, le JXi s'installe facilement sur une dalle de 60 x 60cm. Il est 38 % plus léger et 28 % plus compacte.

*Par rapport aux modèles concurrents principaux

Installation flexible

Le dessus de l'appareil se retire sans difficulté pour un accès facile et peut être pivotée à 180 degrés afin que vous n'ayez jamais besoin de faire pivoter les collecteurs. Comprend également un panneau électrique rabattable pour une configuration et un entretien pratiques.

†L'efficacité thermique de 84 % est valable pour les modèles 260K BTU et 400K BTU avec des échangeurs thermiques en cuivre ; l'efficacité du modèle 200K BTU et de tous les modèles avec des échangeurs thermiques en cupronickel est de 83 %. Consultez la dernière page pour une liste complète des modèles.

AquaLink®

iAquaLink®
COMPATIBLE

Vendu séparément

Prêt pour Versa Plumb®

L'installation du système Versa Plumb* réduit les coûts de plomberie et fournit une meilleure efficacité énergétique, tout en étant la solution la plus compacte du marché.

*Coude fourni dans tous les modèles JXi



Modèles homologués par l'ASME désormais disponibles

Les modèles JXi™ sont disponibles avec des tubes d'échangeur thermique robustes et des collecteurs en bronze résistants à la corrosion afin de répondre aux exigences strictes des installations commerciales.

*Non disponible avec la technologie de dérivation intégrée VersaFlo



FAITES ENCORE PLUS D'ÉCONOMIES AVEC LA DÉRIVATION INTÉGRÉE VERSAFLO™ OPTIONNELLE*

*VersaFlo n'est pas disponible pour les modèles homologués par l'ASME.

Comment ça marche :

- » Dans la majorité des cas, le chauffe-eau est utilisé pendant 3,5 % du temps de fonctionnement annuel moyen de la pompe. Pour les 96,5 % du reste du temps, l'échangeur thermique peut donc être dérivé.
- » JXi avec VersaFlo active la valve de dérivation de débit intégré en fonction de la demande de chaleur afin d'éviter de faire passer de l'eau dans l'échangeur thermique lorsqu'elle n'a pas besoin d'être chauffée.
- » Les pompes à vitesse variable peuvent être utilisées à basse vitesse, ce qui diminue considérablement leur consommation électrique et réduit du même coup vos frais d'électricité.**

La dérivation intégrée VersaFlo est disponible sur une sélection de modèles et peut être ajoutée facilement à tous les chauffe-eau JXi déjà installés.***

Par rapport à un système similaire sans VersaFlo. *Consultez le guide d'installation du JXIVFKIT pour plus d'informations.



ÉCHANGEUR THERMIQUE GARANTI 5 ANS

Les chauffe-eau JXi avec un VersaFlo d'origine bénéficient d'une garantie de 5 ans pour l'échangeur thermique, la meilleure de l'industrie.

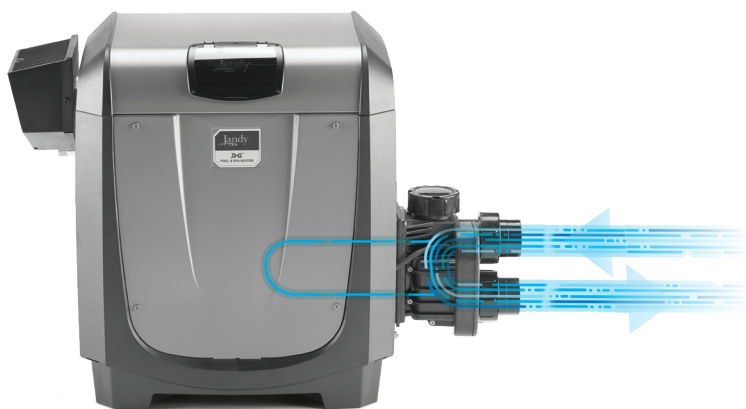

Mode Dérivation



Mode Chauffage

FONCTIONNALITÉS SUPPLÉMENTAIRES



Une chambre de combustion sans soudure pour une résistance optimale à la corrosion. Modèles disponibles avec des échangeurs thermiques en cuivre ou en cupronickel.



Un mélange d'air et de gaz alimenté par un tube venturi pour des performances optimales.



Un contrôle fiable et équilibré du débit et de la température grâce à la valve de régulation thermique.



Les interrupteurs haute température différenciés répondent aux normes de sécurité en vigueur.



Des capteurs de température résistants à la corrosion pour un fonctionnement fiable.

CÔTÉ ENTRÉE D'EAU

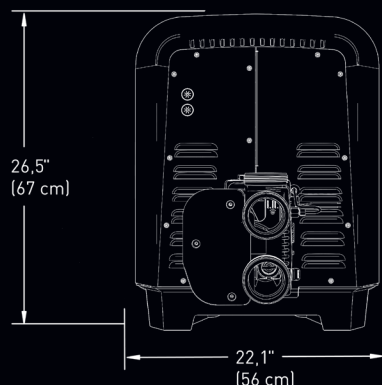

AVANT

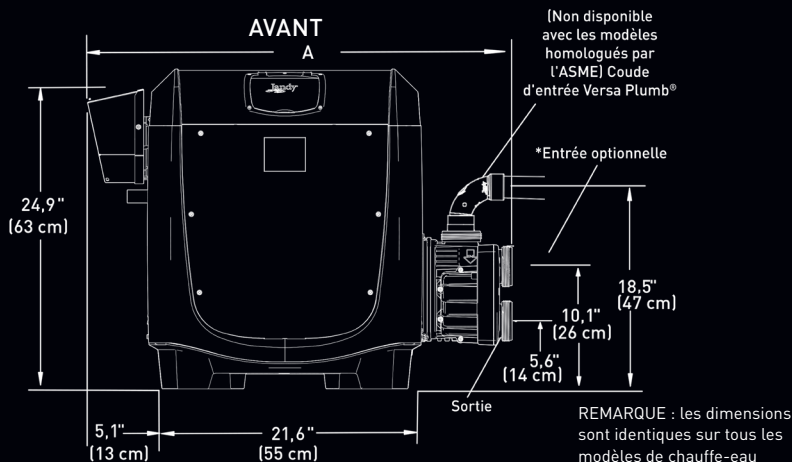

DISPONIBLE SUR LES MODÈLES SUIVANTS

N° de modèle	N° de modèle avec Vers Flo	Débit de combustion	Type de gaz	Échangeur thermique	Efficacité thermique	Dim. A	Poids	Diamètre de la sortie d'air*	L/min minimum	L/min maximum
JXi200N	JXi200NK	200K BTU	Gaz naturel	Cuivre	83 %	88 cm	53 kg	15 cm	113,5	378,5
JXi260N	JXi260NK	260K BTU	Gaz naturel	Cuivre	84 %	88 cm	54 kg	18 cm	113,5	378,5
JXi400N	JXi400NK	399K BTU	Gaz naturel	Cuivre	84 %	88 cm	57 kg	20 cm	113,5	378,5
JXi400NN		399K BTU	Gaz naturel	Cupronickel	83 %	88 cm	57 kg	20 cm	113,5	378,5
JXi200P	JXi200PK	200K BTU	Propane	Cuivre	83 %	88 cm	53 kg	15 cm	113,5	378,5
JXi260P	JXi260PK	260K BTU	Propane	Cuivre	84 %	88 cm	54 kg	18 cm	113,5	378,5
JXi400P	JXi400PK	399K BTU	Propane	Cuivre	84 %	88 cm	57 kg	20 cm	113,5	378,5
JXi400PN		399K BTU	Propane	Cupronickel	83 %	88 cm	57 kg	20 cm	113,5	378,5
JXiVFKIT	JXiVFKIT	Accessoire JXi VersaFlo (incompatible avec les chauffe-eau homologués par l'ASME)								

Chauffe-eau JXi homologués par l'ASME (non disponible avec la technologie de dérivation intégrée VersaFlo)

N° de modèle	Débit de combustion	Type de gaz	Échangeur thermique	Efficacité thermique	Dim. A	Poids	Diamètre de la sortie d'air*	L/min minimum	L/min maximum
JXi260NC	260K BTU	Gaz naturel	Cuivre	84 %	80,5 cm	74 kg	18 cm	113,5	378,5
JXi260PC	260K BTU	Propane	Cuivre	84 %	80,5 cm	74 kg	18 cm	113,5	378,5
JXi400NC	400K BTU	Gaz naturel	Cuivre	84 %	80,5 cm	76 kg	20 cm	113,5	378,5
JXi400PC	400K BTU	Propane	Cuivre	84 %	80,5 cm	76 kg	20 cm	113,5	378,5

*Taille minimale de la sortie d'air pour les installations de catégorie I. 2 appareils par palette. Produit réservé à la vente en série ; non disponible à la vente en ligne.

Jandy.ca | 1.888.647.4004

©2021 Zodiac Pool Systems LLC. Tous droits réservés. ZODIAC® est une marque déposée de Zodiac International, S.A.S.U., utilisée sous licence. Toutes les autres marques déposées appartiennent à leur propriétaire respectif. 9839_SL

